

Воспитание и развитие личности

С.Ю. Быкова
Научный руководитель – доцент, канд. филол. наук О.Т. Рабинович
Муромский институт Владимирского государственного университета
602264 г. Муром, Владимирской обл., ул. Орловская, д. 23
e-mail: Oid@Mivlgu.ru

Профилактические меры для предотвращения насилия над детьми в семейном воспитании

Наше исследование о социально-педагогической организации профилактики жестокого обращения с детьми в семье определено отсутствием полной и объективной информации о социальной проблеме жестокого обращения с детьми в семьях и об организации социально-педагогической профилактики такого обращения с детьми[3]. Такая информация дана нами, она может стать основой для различных коллективных действий, снижающих ее остроту, а предложенные рекомендации по организации социально-педагогической профилактики способствовать ее решению[2].

Проблема насилия и жестокого обращения с детьми в семье сегодня – это тот вопрос, который нужно не просто обсуждать, но и принимать меры по его решению. Таким образом, проблема исследования заключается с одной стороны, в существовании жестокого обращения с детьми, с другой – в недостаточности выработанных профилактических рекомендаций по данному вопросу.

Различные аспекты насилия над детьми затрагиваются в работах Н.К. Асановой, М.А. Догадиной, Л.О. Пережогина, С. В. Ильиной, и др. Сущность профилактики домашнего насилия над детьми и технологии ее осуществления раскрываются в работах М.А. Беляевой, М.Н. Бессоновой, Г.В. Латышева, М.Ф. Черкасовой и др. Данные теории раскрывают суть проблемы жестокого обращения с детьми в семье. Однако при всей теоретической и практической значимости данных исследований и их важности в решении насущных задач профилактики насилия над детьми следует отметить, что разработка научно обоснованной системы профилактики семейного насилия над детьми является одной из мало исследованных проблем социальной работы.

В этой связи на основе осмысления теоретических вопросов исследования проблемы нами разработана теоретическая модель и определены социально-педагогические условия её решения.

Реализация теоретической модели решения проблемы позволила уточнить:

- насилием часто оказываются многие привычные «традиционные» формы наказаний и воздействий на детей. Причины жестокого поведения родителей: социально-экономические, психологические факторы.
- категориями жестокого обращения с детьми являются физическое насилие, сексуальное насилие, пренебрежение потребностями ребёнка, эмоциональное насилие.
- существуют некоторые модели предупреждения насилия над детьми в семье, такие как педагогическая модель (базируется на предположении о недостаточной педагогической компетентности родителей); социальная модель (используется в тех случаях, когда семья нуждается в помощи внешних сил); психологическая модель (используется, когда причины трудностей ребёнка лежат в области общения, в личностных особенностях членов семьи); диагностическая модель (основывается на предположении дефицита у родителей специальных знаний о ребёнке или своей семье)[1].

Разработанная теоретическая модель организации профилактики жестокого обращения с детьми в семейном воспитании реализуется на принципах гуманизма, толерантности, взаимопонимания, комплексности, объективности, доброжелательности, конфиденциальности и др.

Успех данных принципов во многом зависит от правильного выбора форм и методов работы, таких как: социальный патронаж, консультационные беседы, групповые методы работы с семьями – тренинги, социально – педагогический мониторинг семьи, методы повседневного

общения, метод наблюдения, индивидуальная работа с семьей, совместные игры детей и родителей. При использовании данных форм и методов модель будет эффективна, если с ними будет взаимодействовать ресурсный потенциал – качественный подбор специалистов: социальный педагог, классный руководитель, социальный психолог, органы опеки и попечительства.

Таким образом, созданная теоретическая модель способствует, на наш взгляд, коррекции детско-родительских взаимоотношений, предотвращению жестокого обращения с детьми в семейном воспитании, улучшению семейного микроклимата и призваны, в целом стабилизировать институт совместной семьи.

В целом, результатом систематической профилактической работы является формирование безопасной среды, при которой максимально снижено влияние факторов, провоцирующих насилие, и сведены до минимума проявления агрессии любого рода.

Литература

1. Асанова Н.К. Руководство по предупреждению насилия над детьми: Учебное издание для психологов, детских психиатров, психотерапевтов, студентов педагогических вузов. - М.: ВЛАДОС, 1997.
2. Василькова Ю.В., Василькова Т.А. Социальная педагогика: курс лекций: учебное пособие для студентов педвузов, обучающихся по специальности «Социальная педагогика». 5-е Изд., стер. - М.: Академия, 2006.
3. Галагузова М.А., Мардахаева Л.В. Методика и технология работы социального педагога. - М.: Академия, 2006.

Проектирование профессиональной перспективы воспитанниками интернатных учреждений

В последнее время, в связи с широким распространением идеи профилизации образовательного процесса в средних общеобразовательных учреждениях, актуальной для детей-сирот стала проблема их профессионального самоопределения и выбора будущего профессионального пути. В связи с этим с 2004 г. в рамках областного эксперимента в Брянской области началась разработка проблемы «Предпрофильная подготовка как средство социализации детей-сирот», в рамках которой рассматриваются и вопросы проектирования воспитанниками своей профессиональной перспективы, в частности, в рамках творческой проектной деятельности.

Овладевая проектной деятельностью, учащиеся осваивают реальные трудовые навыки, умения проектирования своего профессионально будущего и имеют возможность применять полученные теоретические знания в практической деятельности.

Под непосредственным влиянием проектной деятельности происходит становление самооценки, уровня притязаний, самосознания взрослеющей личности (об этом свидетельствуют результаты эксперимента за 2004-2007гг.). Создание творческих проектов воспитанниками интернатного учреждения на тему «Я в мире профессий» и «Профессия, которую Я выбираю» позволяет реализовать личностно-деятельностный подход в обучении, применять знания и умения, полученные ими при изучении курса профессионального самоопределения и других учебных дисциплин, и интегрировать их в процессе работы над проектом.

Проект как самостоятельная завершённая работа предоставляет учащемуся благоприятные условия для проявления творчества, инициативы, самостоятельности в осуществлении профессионального выбора.

Структура и содержание проекта «Я в мире профессий»: Я в мире профессий. Характеристика выбираемой профессии (тип, класс, отдел, группа). Формула профессии. Выбираемые специальности и их профиограммы (от 3 до 5): общая характеристика профессии; содержание труда; условия труда; требования профессии к человеку; психограмма специальности.

Примерная структура творческого проекта «Профессия, которую Я выбираю»: 1. Выбор профессии и его обоснование. 2. Анализ сферы профессиональной деятельности. 3. Предварительный выбор профессии. 4. Профессиональное самоопределение. 5. Профессиональная проба и ее результаты. 6. План подготовки к приобретению профессии. 7. Стратегия успеха. Резюме. 8. Образ профессионального будущего. 9. Программа самосовершенствования и саморазвития. 10. Литература.

Творческие проекты носят интегративный характер. В условиях профессионального самоопределения творческая проектная деятельность способствует социальной реинтеграции воспитанников, обеспечивает целостность образовательного процесса, осуществляет интеграцию микро- и макросоциума по решению задач обучения, воспитания, развития, профессионального самоопределения учащихся, обеспечивает также развитие творческих способностей обучающихся, их активной социальной позиции, формирование профессионального мировоззрения и мышления, адекватных познавательных и социальных мотивов будущей профессиональной деятельности, способствует осознанию учащимися результатов на каждом из этапов профессионального самоопределения, вызывая желание совершенствовать свои трудовые, профессиональные умения и навыки, личностные качества при достижении ближних и дальних целей и реализации профессиональных планов.

Каждый из этапов выполнения творческого проекта по профессиональному самоопределению сопровождается тренинговыми занятиями, организованными в рамках уроков и обеспечивающие психолого-педагогическое сопровождение образовательного процесса интернатного учреждения в условиях предпрофильной подготовки. Тренинговый курс «Дорога в жизнь, или Путешествие в будущее» ориентирован на подростков в школах-интернатах и детских домах. В курсе «Дорога в жизнь, или Путешествие в будущее» используются психодиагностические

тесты, ролевые игры и упражнения, активизирующие самопознание и рефлексию школьников, процесс их профессионального и жизненного самоопределения.

Тренинговый курс построен также с учетом информационной нагрузки школьника. Он не направлен на глубокий самоанализ. Его цель – помочь подростку познать себя, свои интересы, возможности, склонности, осознать свою неповторимость, задуматься о своем профессиональном и жизненном пути. В основе построения тренинговой программы лежит компетентностный подход, согласно которому, реализация целей и задач психолого-педагогического сопровождения является базой для формирования у детей-сирот социально-профессиональных и образовательных компетентностей в совокупности трех их составляющих: личностной, деятельностной и образовательной.

Программа предусматривает проведение 36 занятий, продолжительность каждого составляет до 1,5 часа. Занятия проводятся 1 раз в неделю. Возраст участников тренинга – 13-15 лет. Занятия проводятся в игровой форме. В ходе занятия применяются психогимнастические упражнения, сюжетно-ролевые игры, групповые дискуссии, проективные рисунки, самописание, невербальная коммуникация и другие техники тренинговой работы.

К числу основных этапов работы по программе можно отнести следующие: установление контакта, обсуждение актуального состояния участников группы, проверка домашнего задания, выполнение практических упражнений, рефлексия, подведение итогов занятия.

Ожидаемые результаты тренинговой работы: психологическая готовность подростков интернатного учреждения к самостоятельному профессиональному выбору и социальной реинтеграции, наличие позитивно-ориентированных и осознанных профессиональных планов и путей их реализации, профессиональное самоопределение, гармония отношений со взрослыми и сверстниками в рамках трудовой деятельности в микро- и макросоциуме.

Таким образом, проектирование как искусственное развитие позиции (специально организованный процесс самоопределения) происходит в ходе проектной деятельности. Данная форма организации оказывается актуальной, поскольку проектирование, как особое мыследеятельностное пространство, одновременно выступает средством становления и способом оформления личности как субъекта деятельности. Самостоятельное творческое проектирование своей будущей профессиональной деятельности и жизнедеятельности воспитанниками интернатных учреждений можно обозначить как одну из основных форм работы по становлению их профессионального самоопределения в образовательном процессе.

Применение мультимедийных технологий, презентаций подготовленных проектов, создание сайтов как результата проектной деятельности и многое другое является содержанием проектной деятельности подростков в процессе их профессионального самоопределения.

Содержательно, это проявляется в успешном выполнении, защите подростками своего творческого проекта, который формирует у них самоуважение, учит видеть себя человеком, обладающим положительными качествами, целеустремленным и социально значимым, что является важным в освоении подростками взрослых социальных ролей и формирования у них «чувства взрослости» как личностного новообразования.

М.М. Манасейна о целях и ценностях родительского воспитания

В последние годы в отечественной философско-педагогической литературе широко обсуждается вопрос о необходимости укрепления института семьи. Кризисная ситуация, в которой оказалась современная российская семья, требует глубокого анализа целей и ценностей родительского воспитания детей. В этом ключе целесообразно обращение к работам отечественных мыслителей прошлых веков. В их ряду достойное место занимает имя доктора медицины, писательницы Марьи Михайловны Манасейной (1842–1903). Ее перу принадлежит целый ряд научных и популярных работ по медицине, физиологии педагогике, в том числе фундаментальный труд «Основы воспитания с первых лет жизни и до полного окончания университетского образования» (1894–1899), в котором автор поставила перед собой задачу рассмотреть процесс непрерывного воспитания ребенка от рождения и до зрелости, анализируя различные стороны воспитания: физическое, нравственное, религиозное и умственное, семейное и общественное. Свое исследование М.М. Манасейна окончить не успела, при ее жизни вышло пять книг: «О религиозном воспитании от 1 года до 21», «Воспитание ума, речи, памяти, внимания, сознания, воображения», «Воспитание чувств, настроений, воспитание воли, самообладания совести, эстетической стороны человека», «О физическом развитии человека», «Об эмбриологическом воспитании». Еще две книги были подготовлены уже после ее смерти, однако изданы так и не были.

К сожалению, в советские годы данный труд Марьи Михайловны был незаслуженно забыт, вероятнее всего, из-за первой книги, посвященной вопросам религиозного воспитания детей.

В этом выпуске исследовательница обосновывает важность религиозного воспитания детей в семье. В частности, она пишет «Вера в психическом отношении есть то же, что кислород для физического дыхания человека» [1, с. 58]. Аргументируя свою позицию, педагог опирается как на научный, так и на христианский подход, что отличает ее работу от других сочинений, посвященных данной теме, авторы которых, как правило, практически не обращались к современным данным из области детской психологии, физиологии, педагогики и медицины. Напротив, Манасейна ратует за то, чтобы религиозное воспитание детей в семье осуществлялось с учетом знаний из области детской психологии и физиологии.

Советуя родителям обязательно в своем воспитании детей опираться на религиозные ценности, исследовательница особо подчеркивает связь религии и нравственности. В частности, Манасейна считает, что христианские идеи смягчили нравы людей, наполнили отношения между людьми альтруизмом, изменили практику воспитания, рассматривая любовь в качестве главного ее средства. Угасание же веры как в обществе, так и в душе человека приводит, по мнению мыслительницы, к глубоко трагическим последствиям (как это было, например, в эпоху Великой французской революции).

Начинать религиозное воспитание в семье исследовательница рекомендует родителям с самого младенчества. «Как только в ребенке вспыхнет божественный свет сознательной душевной жизни, так воспитатели уже должны начать развивать в нем понятие о Боге, любовь и доверие к Богу» [1, с. 53], – отмечает Мария Михайловна. В этом возрасте религиозное воспитание должно в первую очередь развивать в ребенке чувство веры, давать первоначальные представления о Боге и божественном мире.

Как замечает Е.В. Чмелева, связь религии с нравственной стороной человека признавалась всегда, заслуга Манасейной заключается в том, что она установила связь религии с эстетическим развитием людей; важными средствами религиозного воспитания детей первых восьми лет она считала молитву, присутствие на богослужениях в церкви или молебнах дома, пример старших, собственный религиозный опыт, отсутствие наказаний [2, с. 97].

Особое значение мыслительница отдавала развитию в детях самостоятельности религиозного чувства, ведь только при условии предоставления ребенку родителями определенной свободы в

молитве они могут взрастить в нем искреннюю привязанность к Богу, опыт общения с Ним. «В психическом отношении никакое показывание, никакое подсказывание и объяснение не могут заменить собственного опыта, собственных попыток» [1, с. 63], – отмечает Мария Михайловна.

При этом, как подчеркивала исследовательница, в религиозном воспитании детей в семье должны быть исключены насилие над волей ребенка и наказания. Такие меры приведут к обратному результату: неприятию религии в дальнейшей жизни ребенка. Детям, которые невнимательные во время молитвы, позволяют себе разговоры и смех, можно делать только замечания, но с кротостью и любовью.

Цель родительского воспитания Манасеина видит в том, чтобы «приготовить, вооружить воспитуемых к предстоящей им жизненной борьбе» [3, с. 229]. Эту борьбу исследовательница рассматривает как «борьбу с самим собой, с другими людьми и с окружающей природой» [3, с. 230]. Причем воспитатель, «готовящий будущего бойца человечества, должен необходимым образом снабдить его известными идеалами (в первую очередь, религиозными – прим. автора), так как только они и вносят цель и осмысленность в его жизненную борьбу: он должен же знать для чего он борется, и в то же время воспитатель должен по возможности отгадывать и развивать все его индивидуальные особенности, так как они именно и могут деть ему в качестве бойца совершенно неожиданные преимущества над врагами как среди внешнего мира, так и внутри его собственной души» [3, с. 230].

Одним из основных положений педагогической теории Манасеиной является обоснование природы чувств ребенка и их значения в деле воспитания. При этом сферу чувств ученый тесным образом связывает с разумом человека, полагая первые базовыми элементами второго. В частности, в пятом выпуске своей книги «Основы воспитания» («Об эмбриологическом воспитании») Манасеина подробно рассматривает процесс воспитания чувствственной сферы личности ребенка в семье. Он замечает, что чувства человека безусловно «доступны влиянию воспитания», поэтому «вопрос о воспитании чувств является вполне целесообразным» [4, с. 305]. Мария Михайловна подробно описывает процесс воспитания положительных чувств ребенка в семье (к таким чувствам она относит удивление, любопытство и любознательность, чувство собственного достоинства, чувство долга, любовь к отечеству) и преодоления отрицательных (испуг, страх, боязнь, беспокойство, эгоизм).

Например, говоря об удивлении, Манасеина связывает это чувство с процессом первоначального познания мира, поэтому считает, что родители должны повести развитие своих детей так, чтобы «окружающий мир не утрачивал в глазах их своего поэтического загадочного значения, способного удивить и поразить каждого; вследствие этого детям не только полезно, но и необходимо объяснять различные физические явления, давать им некоторые понятия о жизни растений, животных и т.д.» [4, с. 307]. Такое чувство как любопытство, по мнению исследовательницы, родителям будет полезно «утилизировать», для того, чтобы приучить своих детей «к наблюдению, рассуждению, к работе» [4, с. 308]. Особо отмечает Манасеина необходимость для родителей оберегать своих детей от негативных чувств, таких как испуг, страх, боязнь. Поэтому она советует родителям как можно реже прибегать к наказаниям своих детей, так как влияние этих чувств пагубно как для физического, так и психического развития ребенка. «Между родителями и детьми должно существовать доверие, а никак не страх», – справедливо замечает Мария Михайловна. Однако, говоря о детском эгоизме, Манасеина рекомендует родителям «стараться умерять и упорядочивать развитие этого чувства» [4, с. 310]. При этом она не советует родителям ставить целью своего воспитания совершенное искоренение в ребенке себялюбия, так как «человек без себялюбия оказывается крайне жалким существом как в личной жизни, так и общественной» [4, с. 311]. Себялюбие, по ее мнению, всегда должно оставаться средством, двигателем «для достижения того или иного», но никогда не становится «само по себе целью и центром всей душевной жизни человека» [4, с. 312]. Важнейшими чувствами, которые необходимо воспитать в ребенка в семье, Манасеина считает чувство долга и любовь к отечеству. Именно чувство долга часто удерживает детей от непослушания. Любовь к отечеству рождает в ребенке осознание своей принадлежности к одной большой народной семье, «а вместе с этим у детей просыпается и любовь к своему народу, к своему отечеству» [4, с. 315].

Как отмечает Е.В. Чмелева, немалое место в трудах М.М. Манасеиной отводится такому понятию как «мышление чувствами». Мышление чувствами делает доступным для детей то, что им не дано еще постигнуть умом, например, понятие о Боге, о любви. Своеобразие взглядов Манасеиной, по мнению Е.В. Чмелевой, как и определялось ее теорией, согласно которой умственного воспитания

должно опираться на чувственную сферу личности и быть соединено с научными и христианскими представлениями. Только такое воспитание имеет своей конечной целью приготовить воспитанника к многосторонней жизненной борьбе и может совершаться только при условии самостоятельности. Поэтому задача воспитателей – помогать ребенку осваиваться с разнообразными ощущениями – осязательными, слуховыми, зрительными и т.п., учиться верно пользоваться ими, оценивать их значение [5, с. 29].

Литература

1. Манасеина, М.М. Основы воспитания с первых лет жизни и до полного окончания университетского образования. – Вып. 1. – СПб., 1894.
2. Чмелева, Е.В. Концепция религиозного воспитания М. М. Манасеиной // Педагогика. – 2007. – № 3. – С. 94–102.
3. Манасеина, М.М. Цель воспитания – подготовить человека к борьбе // Семейное воспитание: хрестоматия / сост. П.А. Лебедев. – М.: Академия, 2001. – С. 229–230.
4. Манасеина, М.М. Воспитание чувств // Там же. – С. 305–315.
5. Чмелева, Е.В. Становление и развитие дошкольной педагогики в России конца XIX – начала XX вв.: автореф. ... д-ра пед. наук. – Смоленск, 2009.

Педагогическая модель материнского воспитания детей в наследии М.К. Цебриковой и В.В. Поворинской

Образ матери в культурном наследии многих народов считается высшим воплощением женского начала. Однако в современной России эта традиция ценностного отношения к материнству утрачивается. Следствием ее утраты стал демографический кризис – печальное явление, наблюдаемое в нашей стране в XX–XXI вв. Так, согласно исследованиям отечественных социологов, малодетность сегодня становится жизненной нормой, при этом родители (в том числе и матери) не стремятся к рождению последующих детей, ссылаясь на недостаточность своих средств и времени и сил [1].

Безусловно, подобные негативные явления требуют поиска способов преодоления сложившейся ситуации. В связи с этим актуальность приобретает проблема изучения ценностных приоритетов материнского воспитания детей, запечатленных в трудах виднейших отечественных педагогов прошлых веков. В нашем исследовании мы рассмотрим работы, посвященные данной проблеме, представительниц отечественной педагогической мысли конца XIX – начала XX вв. М.К. Цебриковой и В.В. Поворинской, имена которых, к сожалению, ныне почти забыты.

Педагогическое наследие Марии Константиновны Цебриковой (1835–1917) включает значительное количество работ по истории педагогики, теории воспитания и обучения, по решению вопроса о женском образовании и создании детских садов. Марии Константиновны оставила труды по литературоведению, критические заметки, многочисленные публицистические и беллетристические очерки, долгое время она являлась редактором и издательницей журнала «Детский сад», переименованного позже в «Воспитание и обучение».

Особое место в ее научном наследии занимает проблема воспитания детей дошкольного возраста и, соответственно, проблемы материнского воспитания детей в семье. Как отмечает Т.В. Прудникова, «М.К. Цебрикова, как и многие педагоги прошлого и настоящего, считала первыми и главными воспитателями детей родителей, подчеркивала, что дети – смысл и цель жизни родителей. Она не отрицала значения авторитета обоих родителей в воспитании детей, но первое место она отводила матери» [2, с. 13].

Цебрикова понимала материнство как природное и социальное призвание женщины, полагая, что материнский долг женщины «служить обществу, воспитывая граждан» [3, с. 127]. Поэтому исследовательница выступала за широкое образование женщин, воспитание у них гражданской позиции, предоставления им равных прав с мужчинами. Как и многие ее современницы, Цебрикова считала, что женщина-мать не должна ограничиваться в своей жизни только семейным кругом, ее призвание включает в себя и сферу общественных интересов. Подобное самоограничение будет способствовать только зарождению у матери эгоизма, собственности по отношению к своим детям. Мыслительница выступала против проявления такого эгоизма во всех его формах. Именно этому вопросу посвящена ее статья «Материнская ревность», опубликованная в журнале «Воспитание и обучение» (1902, № 11).

В этой статье Цебрикова отмечает, что многие матери редко создают «вред, приносимый ребенку ревностью» [3, с. 125], потому что сама ревность связана с «узостью ума» [3, с. 127], подобная ревность «корениться в уродливом развитии чувства собственности и эгоизме, прикрытом чувством материнской любви» [3, с. 126]. Мать непременно хочет занимать в сердце ребенка не только «первое, но и единственное место» [3, с. 126], все остальные привязанности ребенка (к остальным членам семьи, товарищам) она неумолимо отсекает. Таким образом, полагает исследовательница, «ревность матери суживает круг симпатий ребенка» [3, с. 126], что неизбежно влечет за собой сужение социальных контактов, приводящих к неумению взаимодействовать с окружающими людьми. Такой ребенок становится «рабом» своей матери, не могущим приносить пользу ни самому себе, ни другим людям.

А между тем, замечает Цебрикова, цель материнского воспитания совершенно противоположна, она связана с необходимостью «вырастить человека, возможно разносторонне и богато развитого, при гармонии главных сил, из которых слагается душа его: ума, чувства,

воли; на первом месте разумного воспитания – такой душевный рост ребенка, который создал бы человека» [3, с. 126].

Таким образом, в качестве главного приоритета разумного материнского воспитания исследовательница рассматривает необходимость воспитания ребенка как личности, целостной, гармонично развитой, ориентированной на общечеловеческие и гражданские ценности.

Близкой позиции по пониманию целей материнского воспитания придерживается современница М.К. Цебриковой В.В. Поворинская. К сожалению, ее педагогическое наследие подверглось забвению еще более. Ни в одном из крупных словарей нет даже краткой биографической справки об этой исследовательнице. Поэтому мы располагаем лишь крупными из ее научного творчества. В частности, это работа «О приучении девочек к домашнему хозяйству», опубликованная в 50 выпуске «Энциклопедии семейного воспитания и обучения» за 1902 год. В этом труде, касаясь вопросов воспитания девочек, Поворинская уделяет немалое внимание и роли матери в этом процессе.

В частности, мыслительница в духе времени полагает, что важнейшим элементом материнского воспитания дочери в семье в начале XX века, «когда польза и необходимость стоят на первом плане» [4, с. 367], является приобщение ее к активному труду. Такой труд «оздоравливает тело и поднимает дух, сообщая спокойствие и ровное настроение, вселяя в человека сознание, что он хорошо живет» [4, с. 366]. Отсутствие этого труда в детстве и отрочестве, по мнению исследовательницы, обрекает девушек на «рабство», проявляющееся как в несвободе их жизненного выбора (стремления без любви выйти замуж за богатого мужа, чтобы не трудиться самой), так и незнание того счастья, которое приносит человеку труд.

Поэтому Поворинская советует матерям приучать своих дочерей к труду с самого раннего детства, используя такие средства как личный пример, стремление детей к подражанию взрослым и игру. Девочки должны выполнять нехитрые обязанности по уборке дома, следить за собой, уметь смотреть за своей одеждой, самим делать некоторые игрушки, устраивать праздники. Исследовательница также рекомендует матерям приучать своих дочерей к экономии, «когда жизнь так дорога и с каждым годом становится все дороже», дети должны уметь «доставлять большое удовольствие себе и своим друзьям на маленькие средства», ведь «разумная расчетливость» – есть «бесценное качество будущей хозяйки дома» [4, с. 368].

При этом Поворинская подчеркивает, что материнское воспитание должно строиться на постоянном самопожертвовании. «У хорошей хозяйки, – замечает она, – она сама всегда на последнем плане, ей некогда подумать о себе из-за многочисленных забот о других» [4, с. 368].

При данном подходе материнство также понимает чрезвычайно высоко как высшее призвание женщины. Однако Поворинская, как и Цебрикова, пишет о материнстве как об общественном долге женщины, от правильного выполнения которого будет зависеть судьба молодого поколения и успешность процесса его социализации, а в конечном итоге, и та польза для всего общества, которая может быть привнесена в жизнь благодаря сознательному и научно обоснованному материнскому воспитанию.

Таким образом, мы можем утверждать, что М.К. Цебрикова и В.В. Поворинская предлагают определенную практико-ориентированную гуманистически-либеральную модель материнского воспитания. Важнейшими составляющими данной модели являются обоснование значения матери в деле формирования личности ребенка (отсюда требование женского равноправия в семье и необходимость женского образования), признание материнского труда как общественной ценности и долга перед обществом, необходимость всестороннего развития ребенка, воспитания в нем таких качеств как патриотизм, гражданственность, любовь к людям, трудолюбие, стремление преобразовывать жизнь по законам гуманизма.

Литература

1. Всероссийская перепись населения 2010 года. – Режим доступа: www.perepis2010.ru
2. Прудникова, Т.В. Воспитательные ценности в педагогическом наследии М.К. Цебриковой: автореф. ... канд. пед. наук. – Смоленск, 2008.
3. Цебрикова, М.К. Материнская ревность // Семейное воспитание: хрестоматия / сост. П.А. Лебедев. – М.: Академия, 2001. – С. 125–127.
4. Поворинская, В.В. О приучении девочек к домашнему хозяйству // Семейное воспитание: хрестоматия / сост. П.А. Лебедев. – М.: Академия, 2001. – С. 365–368.

Практико-ориентированный подход к обучению как средство создания условий для формирования саморазвивающейся личности

Модернизация российского образования предполагает создание условий для формирования компетентного специалиста, способного к профессиональному саморазвитию в сложившейся ситуации.

Анализ тенденций развития подготовки и использования специалистов среднего звена свидетельствует о том, что они выполняют широкий круг функциональных обязанностей, в ряде случаев не имеющих достаточно четких границ по отношению к функциям инженерно-технических работников.

Цель обучения: создание условий для формирования компетентного специалиста, способного к профессиональному саморазвитию в сложившейся социально-экономической ситуации.

Профессиональное саморазвитие – процесс самосовершенствования и самообразования с целью достижения высоких результатов в будущей профессиональной деятельности.

Черты характера саморазвивающейся личности: стремление к знаниям и трудолюбие, решительность, твердость и терпение, аккуратность, ответственность, целеустремленность и инициативность.

Роль преподавателей в данной ситуации огромна, так как им необходимо обладать не только профессиональными знаниями, но и желанием и способностью принимать новые идеи студентов, прислушиваться к их пожеланиям, быть не карателем, а добрым спутником на тернистом пути познания.

Определение научно-обоснованных целей и содержания обучения будущих техников — первый этап в системе их подготовки. Необходим новый подход к самой организации учебного процесса, когда все её элементы (цели, содержание, методы, средства, организационные формы) скоординированы между собой и на каждом этапе обучения дают должный учебно-воспитательный эффект.

Технология обучения может рассматриваться как системный метод организации обучения, направленный на оптимальное построение и реализацию учебно-воспитательного процесса, основанный на деятельностном подходе и обеспечивающий интенсификацию обучения

Сокращение времени на подготовку специалиста или за то же время углубление знаний и расширение умений — фактор важнейшей значимости в подготовке специалистов .

Современная технология обучения предопределяет необходимость рационального использования усилий учащихся и преподавателей. Ведущая роль в системе современной технологии обучения состоит в подготовке процесса обучения и управлении им.

Подготовка предполагает создание соответствующих учебно-методических комплексов, включающих как источники учебной информации так и методические рекомендации, обеспечивающие правильное использование теоретических знаний для решения конкретных практических задач.

Необходимым условием успешного усвоения знаний является наличие интереса, и основная задача преподавателя - вызвать заинтересованность в изучаемом материале. Это возможно только при приближении науки к практике.

За время преподавания, на основе наблюдений и анализа учебной деятельности студентов, накопился материал для разработки педагогических технологий с практико-ориентированным подходом к обучению.

На основе собранного материала о современном технологическом оборудовании в виде проспектов каталогов и фильмов:

-создается каталог станков и обрабатывающих центров в помощь студентам, выполняющим курсовой проект по технологии машиностроения;

- проводятся вводные занятия по дисциплине «Технологическое оборудование» с применением видеофильмов, на которых показаны виды обработки на современных токарно-фрезерных обрабатывающих центрах, что служит возникновению мотиваций к последующему эффективному усвоению материала / Это ново! И интересно- как получают деталь?/.

Занятия проводятся комбинированные, где новый материал предлагается в виде эвристических бесед, при наличии сложного материала – объяснений.

Например, методом эвристической беседы излагается материал по теме: Токарно-револьверные станки, который по плану стоит после изучения токарно-винторезных станков и является логическим следствием из уже полученных знаний. При проведении этого занятия используется педагогическая технология – метод проектов, который можно изобразить схематично.

Обязательное требование: выполнение краткого конспекта и составление уравнений кинематического баланса.

На следующих занятиях проводится практическое закрепление нового материала на примере нескольких станков по пути пошагового усложнения.

Студентам предлагается:

- самостоятельная работа с кинематическими схемами;
- решение конкретных задач по составлению уравнений кинематического баланса.

Результаты :

1.Так как новый материал преподнесен на основе базовых знаний и легко просматриваются межпредметные связи, то у студентов формируется логическая структура политехнических знаний и соответственно легко усваивается материал и возникают предпосылки для дальнейшей познавательной деятельности;

2.Свободное владение знаниями повышает компетентность и мобильность студента;

3.Путь предложений и открытий, активное участие в процессе беседы укрепляют уверенность и самостоятельность в принятии важных решений.

Проверка знаний, умений и навыков осуществляется следующими методами:

- фронтальный опрос, применяется с целью повторения пройденного материала;
- письменный опрос, используется после изучения темы;
- тестовые задания, предназначены для контроля знаний по разделам;
- экзамен – итоговый контроль знаний по дисциплине «Технологическое оборудование».

Контрольные задания составляются в легкодоступной форме, охватывают все стороны политехнических знаний и способствуют закреплению умений и навыков.

Е.В. Копейкина
Научный руководитель – доцент, канд. филол. наук О.Т. Рабинович
Муромский институт Владимирского государственного университета
602264 г. Муром, Владимирской обл., ул. Орловская, д. 23
e-mail: Oild@Mivlgu.ru
sgd_mivlgu@mail.ru

Проблема детского алкоголизма в семейном воспитании

К сожалению, в современном мире все чаще встречаются семьи, в которых один, а иногда и оба родителя являются алкоголезависимыми. Как правило, в семьях, где присутствует пьянство, сложно протекает процесс воспитания личности ребенка. Часто нарушение психологической связи между родителями и ребенком приводит к суицидальным проявлениям у детей, к их нестабильному психическому состоянию, уходу из дома. А иногда данная родительская патология начинает проявляться и у самого ребенка.

Также проблемой проявления у детей алкогольной зависимости может стать воспитание в неблагополучных семьях, которые испытывают дефицит средств и времени для воспитания и развития детей. В связи с этим их социализация в большой мере происходит не дома, а в условиях социальной среды, в неформальных группах сверстников. Чаще всего это связано с напряженной и очень загруженной работой родителей.

Помимо всего прочего, алкоголизация детей может произойти в результате семейных событий или обстоятельств, участниками которых они невольно становятся. Эти события носят, как правило, психотравмирующий характер. К ним относятся: проживание с отчимом или мачехой, распад семьи, жизнь в конфликтной семье и другие. Все это очень негативно сказывается на воспитательном потенциале семей и процессе социализации детей.

Как показывает практика, дети попадают в зависимость от того или иного недуга намного быстрее, чем взрослые. Алкоголь в настоящее время все чаще входит в жизнь наших детей. А что самое страшное, это с каждым годом происходит все раньше. Сегодня в среднем возраст молодых алкоголиков в России составляет 12-14 лет. По данным официальной российской статистики в 2011 году зарегистрировано более 11,5 тысяч детей с диагнозом алкоголизм. И это только официальные данные! А сколько таких детей можно встретить в наших дворах и на улицах?!? Проблема состоит в том, что зачастую они употребляют алкоголь в надежде решить таким образом свои проблемы, так сказать «залить горе».

Ни у кого не вызывает сомнений, что подростковый возраст является очень трудным для подростка. Существует ряд факторов, которые приводят ребенка к алкогольной зависимости:

- социальное (экономическое) неблагополучие;
- частые перемены жительства. Это немаловажный фактор;
- неблагоприятная окружающая среда;
- семейная предрасположенность;
- доступность алкоголя;
- реклама.

Можно выделить следующие причины, по которым дети начинают злоупотреблять алкоголем: нечего делать, пьющие родители, проблемы в семье, нравиться процесс, влияние общей культуры общества и другие.

Все вышеперечисленное является толчком для всех родителей. Ведь основы психического и социального благополучия ребенка закладываются именно в семье. Задумайтесь, как давно вы разговаривали со своим ребенком? Как давно интересовались его проблемами и интересами? Конечно, многие могут сказать: «Вчера, а что»? Но обернитесь и подумайте, было ли это общением? Или ваша беседа проходила в форме монолога, когда вы читали своему ребенку очередную нотацию. А он в ответ на ваш разговор лишь начинал огрызаться и уходил из дома прочь... Если это происходит именно так (или приблизительно в этой форме), то это серьезная причина, чтобы задуматься, а не пора ли спасти вашего ребенка.

Именно поэтому очень важно как можно чаще говорить с детьми, помогать им решать проблемы, которые для вас кажутся пустяковыми. Сломалась его любимая игрушка - попере-

живайте вместе с ним и постарайтесь помочь ребенку в его ситуации. Не думайте, что разговор по дороге домой или в перерыве между сериалами - это достаточно для вашего ребенка. Ведь ему нужно ваше постоянное внимание. Если ваш ребенок рассказывает вам о том, что произошло с ним за день, постарайтесь его не перебивать, а наоборот внимательно слушать. И уж ни в коем случае не говорите: "Такого быть не может". Ведь в рассказах детей и подростков очень часто присутствуют элементы фантазии. И конечно же не стоит забывать и про свое поведение. Ведь дети чаще всего проецируют в своей жизни ситуации, которые они видят дома.

Именно поэтому если любящие родители хотят избежать такого страшного недуга, как детская алкогольная зависимость, они должны очень ответственно и оперативно подойти к воспитанию и становлению личности своего ребенка. Ведь семья – это основа всего в современном мире. И нет большей ценности, чем крепкие и доверительные семейные взаимоотношения.

Литература

1. Гаврилова Милада Александровна «Влияние типов неблагополучных семей на психическое развитие и формирование личности ребенка»// Меня оценят в XXI веке, 2009 г.

А.А. Левина
Научный руководитель – доцент, канд. пед. наук Т.Н. Сафонова
Муромский институт Владимирского государственного университета
602264 г. Муром, Владимирской обл., ул. Орловская, д. 23
e-mail: sgd_mivlgu@mail.ru

Проблемы воспитания детей в молодых семьях

Семья – наиболее распространенный вид социальной группы, основная ячейка общества, в которой рождается, формируется, развивается и большую часть времени в течении жизни находится человек. В молодых семьях формируется модель будущих семейных отношений – распределение власти и обязанностей, духовные связи между супругами, поиск такого типа отношений, который удовлетворял бы их обоих, вырабатываются общие семейные ценности. Семейные отношения обычно определяют психологию и поведение ребенка.

В семье ребенок получает первый жизненный опыт, делает первые наблюдения и учится как себя вести в различных ситуациях. Очень важно, чтобы то, чему учат ребенка молодые родители, подкреплялось конкретными примерами, чтобы он видел, что у взрослых теория не расходится с практикой.

Воспитательный потенциал молодой семьи представляет собой комплекс условий и средств, включающий идейно-нравственную, эмоционально-психологическую и трудовую атмосферу, жизненный опыт, образование и профессиональные качества молодых родителей, и определяющий педагогические возможности семьи.

Воспитание детей в молодых семьях связано с трудностями, обусловленными недостаточной моральной, психологической и социальной зрелостью супругов. Обыденным, неразвитым является их понимание своей роли в жизни ребенка, ответственности за его воспитание. И даже искренние их старания в этом наталкиваются на отсутствие жизненного опыта, знаний, умения терпеливо, последовательно и настойчиво взрослеть вместе со своим ребенком.

Наблюдения показывают, что молодые родители часто прибегают к авторитарному воспитанию, считая наказание эффективным воспитательным средством, предъявляют противоречивые требования к поведению ребенка, непоследовательно, субъективно оценивают его действия, порождая или чрезмерную жестокость в отношении к нему, или вседозволенность.

Трудности воспитания детей в молодых семьях заключаются в:

- непонимания родителями самооценности дошкольного детства, его значения для формирования личности ребенка;
- несформированности у родителей педагогической рефлексии - умения анализировать, критически оценивать собственную воспитательную деятельность, находить причины педагогических ошибок, неэффективности методов, которые они используют;
- ориентации на воспитание из ребенка «гения», попытки реализовать в ребенке собственный неиспользованный, как они считают, потенциал, упущенные ими жизненные шансы. [1]

У молодых супругов актуализируются проблемы психологической и бытовой адаптации: решаются вопросы лидерства, эмпатии, распределения домашних нагрузок. В современном мире все это еще больше усложняется тем, что молодые семьи не в состоянии обеспечить себя жильем, и вынуждены жить со своими родителями. В результате возникают конфликты со старшим поколением, которое имеет на воспитание свои взгляды. Поэтому проблемы воспитания в современных семьях становятся все более актуальными. От несогласованности поведения взрослых страдают именно дети.

В молодой семье начинают закладываться основы личности ребенка. К поступлению в школу он уже более чем наполовину сформировался как личность. Важность семьи как института воспитания обусловлена тем, что в ней ребенок находится в течение значительной части своей жизни. По длительности своего воздействия на личность ни один из институтов воспитания не может сравниться с семьей.

Литература

[1] Проблемы неполных и молодых семей. – [Электронный ресурс]: статья, Сайт Мама и папа, 2010. URL: <http://www.puwa.ru> (дата посещения 17.11.11)

Построение функциональной модели профессионального становления личности

Профессиональная ориентация как научно-обоснованная система мероприятий, направленная на реализацию личностных особенностей в соответствии с потребностями общества, должна осуществляться на всех этапах становления личности. Начиная со школы, уже с младших классов, ребенок должен быть ориентирован на будущую профессию, развивать имеющиеся таланты и интересы. Затем, получить профессиональное образование в соответствии с заданным ориентиром, и тогда, на этапе профессиональной деятельности не возникнет проблем с выбором соответствующей профессии.

Таким образом, можно выделить три структуры, внутри которых необходимо проводить профориентационную работу:

1. **Общее образование:**
 - начальное общее образование (НОО);
 - основное общее образование (ООО);
 - среднее (полное) общее образование (СОО).
2. **Профессиональное образование:**
 - начальное профессиональное образование (НПО);
 - среднее профессиональное образование (СПО);
 - высшее профессиональное образование (ВПО).
3. **Трудовая деятельность:**
 - неквалифицированная трудовая деятельность;
 - профессиональная (квалифицированная) деятельность.

Рассмотрим этапы наиболее часто встречающегося варианта профессионального становления личности:

1. Получение начального общего образования (1–4 класс).

В конце этого этапа впервые может возникнуть потребность в профориентации. Поскольку зачастую здесь решается вопрос о профильности класса, школы, лицея и т.п. На данном этапе необходимо построить путь профессионального становления личности в соответствии с его личностными умениями и предпочтениями.

2. Получение основного общего образования (5–9 класс).

После окончания этого этапа у многих школьников возникают психологические трудности с выбором дальнейшего места обучения. Многие решают продолжить обучение в школе (получение среднего общего образования), другие выбирают профессиональное образование (начальное или среднее профессиональное образование) или начинают работать (неквалифицированная трудовая деятельность). Так или иначе на данном этапе очень важна профориентационная поддержка, которая скорректирует путь профессионального становления личности и предоставит возможные альтернативы.

3. Получение среднего общего образования (10–11 класс).

В конце этого этапа также возникает потребность в профориентационной помощи, поскольку предстоит выбрать, в каком учреждении профессионального образования следует продолжить обучение. Кроме того, здесь также существует альтернатива пойти работать.

4. Получение высшего профессионального образования.

После получения профессионального образования предстоит сделать выбор места работы, иными словами, места реализации профессиональных данных, полученных на предыдущих этапах. Если ранее путь профессионального становления личности был построен правильно и скорректирован своевременно, то на данном этапе у молодого соискателя не возникнет проблем с выбором подходящей вакансии.

5. Квалифицированная (профессиональная) деятельность.

Поскольку рынок труда постоянно изменяется, некоторые профессии исчезают, появляются новые, может возникнуть потребность в переквалификации. Кроме того, в рамках одного предприятия периодически происходит повышение квалификации сотрудников, изменение кадрового состава. В связи с этим может возникнуть необходимость в профориентации.

Данный вариант профессионального становления личности лежит в основе построения функциональной модели для информационной системы поддержки профориентационных процессов различных уровней. В процессе проектирования информационной системы были определены участники каждого из описанных этапов, основные данные, используемые на каждом этапе, и стандарты, в соответствии с которыми функционирует система. Функциональная модель процесса профессионального становления личности изображена на рис. 1.



Рис. 1. Функциональная модель профессионального становления личности

Следует отметить, что результатами прохождения этапов 1—4 является освоенная основная образовательная программа (ООП), соответствующая этому виду образовательной деятельности, которая, в свою очередь, является обязательным условием (входными данными) для начала следующего этапа. Кроме того, в процессе профессионального становления самостоятельно формируются знания, умения, интересы и другие особенности личности, не касающиеся напрямую профессии и не полученные в ходе получения образования, но влияющие на конечный результат и профессиональные качества личности.

В качестве участников профессионального становления личности, кроме самой личности, следует также отметить:

- государство, которое занимается разработкой всех государственных образовательных стандартов (ГОС);
- учебные заведения, которые также определяют требования к образовательному процессу;
- предприятия, формирующие требования к соискателям в виде вакансий на рынке труда (должностные инструкции на предприятии).

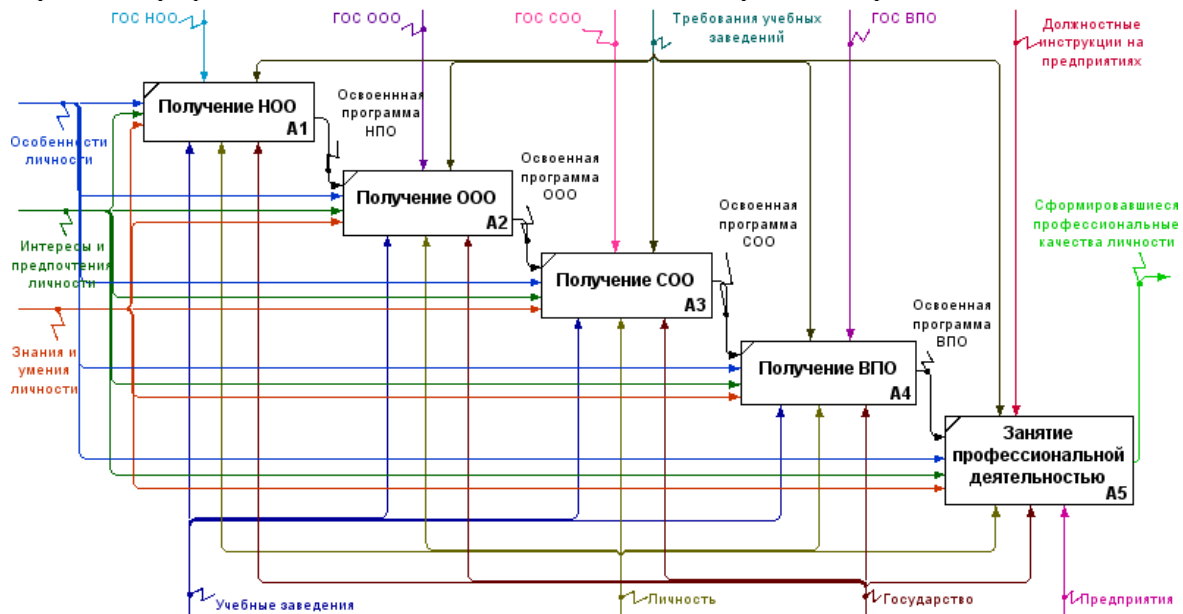
Результатом профессионального становления личности (выходными данными разработанной модели) являются сформировавшиеся профессиональные качества личности. Эти данные не являются конечным результатом развития личности, поскольку профессиональное развитие — это непрерывающийся процесс под воздействием не только индивидуальных пожеланий, но и в условиях постоянно меняющегося рынка труда. Поэтому любой из описанных этапов может быть повторен или заменен, если присутствуют все необходимые данные для этого этапа у личности.

Е.А. Пакина
Научный руководитель – профессор, канд. пед. наук. Т.Г. Пронюшкина
Муромский институт Владимирского государственного университета
602264 г. Муром, Владимирской обл., ул. Орловская, д. 23
e-mail: spd_mivlgu@mail.ru

Влияние СМИ на развитие личности подростка

Сегодня в 21 веке, телевидение и другие средства массовой информации уже давно стали не только источником информации, но и также средством воспитания, образования и в основе всего-формирования личности. Напрашивается вопрос: Надо ли ограждать детей и подростков от части программ, фильмов и игр? Самый простой ответ на это - "надо все знать" или "пусть все увидит". Но стоит ли так спокойно относиться к медиа-материалу? Так ли он безобиден? Например, в опубликованном исследовании журнала «Pediatrics», говорится о том, что просмотр двух разных мультфильмов детьми одного и того же возраста может привести к различным результатам в тесте, ориентированном на их умственные способности. Дети, которые посмотрели нелогичный по сюжету мультфильм (такой как "Губка Боб"), герои которого совершали хаотичные, бессмысленные движения, справились с тестом намного хуже, чем дети, которые смотрели менее динамичный и спокойный мультфильм ("Caillou"), а также тех детей, которые просто рисовали на бумаге. В тоже время, кроме явного влияния на формирование навыков и интеллекта, медиа-контент влияет и на поведение детей и подростков, психическое развитие которых еще не завершено полностью. Обилие сцен насилия делает детей и подростков все более агрессивными, а зачастую даже равнодушными к проявлению насилия по отношению к другим людям. Телевидение и компьютерные игры демонстрируют им агрессивную модель поведения, которая позволяет быстро и эффективно разрешить возникшие конфликтные ситуации. Согласно исследованиям, дети все чаще проводят у телевизора и компьютера больше времени, чем в школе - около 28 часов в неделю. К возрасту 18 лет типичный подросток просмотрит более 200 тысяч актов насилия, в т.ч. 16 тысяч убийств. На телеэкранах в среднем транслируется 812 сцен насилия в час; но и детские программы, мультфильмы тоже содержат подобные сцены - до 20 в час.

Причины роста насилия в молодежной среде весьма многогранны; среди них - бедность, психические заболевания родителей и других членов семьи, демонстрация сцен насилия дома и в обществе, жестокое обращение с детьми, наркомания и другие психические заболевания. Согласно научным исследованиям в области психологии дети до 5 лет не могут различать действительность и фантазии, и поэтому могут воспринимать насилие как повседневность. Существуют и другие формы насилия, которым подвергаются дети и подростки. К примеру, в одном исследовании было показано, что 15% музыкальных клипов содержат сцены межличностного насилия. Источниками насилия также являются свободный доступ в Интернет без каких либо ограничений, видеоигры. Как правило, данных о случаях насилия в Интернете мало, но вызывает опасение существование некоторых сайтов, которые могут предоставлять информацию о создании взрывных устройств, как приобрести огнестрельное оружие и т.п. Существуют также многочисленные исследования, посвященные влиянию компьютерных игр на поведение детей и подростков. Исходя из всего этого, возникает один вопрос – «Каким же образом мы можем обезопасить детей и подростков от негативного влияния средств массовой информации?». Во многих странах пытаются внедрить инновации в решении данной проблемы. К примеру, в США, Американская академия педиатрии (AAP) создала список рекомендаций по решению данной проблемы. Она предполагает, чтобы врачи открыто говорили с родителями о характере просматриваемых материалов их ребенком. Прежде всего родители должны ограничивать просмотр телевизора до 2 часов в день, смотреть программы со своими детьми, что позволит контролировать качество телепрограмм или фильмов, обсуждать просмотренные программы или мультфильмы, а затем обсудить с ребенком чему учит этот фильм. Врачи также должны способствовать развитию так называемой "медиа-грамотности" родителей и школы, в которой ребенок/подросток учится. Благодаря чему станет возможно научить детей правильно понимать то, что они видят по телевизору, в кино, в том числе и в рекламе. Таким образом, бла-

годаря несложному комплексу рекомендаций специалистов, занимающихся решением данной проблемы во всем мире и совместными усилиями родителей и учителей, мы сможем, если не полностью, то хотя бы частично оградить детей и подростков от разрушающего воздействия источников массовой информации.

Литература

1. Бакулев Г.П. Массовая коммуникация: западные теории и концепции. М., 2007 – 398 с.
2. Бароло Э. ТВ и компьютеры - угроза интеллекту / Бароло Э. // Литературная газета. 1983. - № 35
3. Маньяковская И.Б. Виртуальная реальность / И.Б. Маньяковская, В.Д. Мотлевский // Культурология XX век. Энциклопедия. СПб., 1998 – 179 с.
4. Система средств массовой информации России/ Под ред. Я.Н. Засурского. М., 2003 г – 254 с.

Особенности переходного возраста в развитии личности

Во многих концепциях переходный или юношеский возраст характеризуется как переломный, критический момент в жизни человека. Он содержит множество проблемных точек в самосозерцании и мышлении подростков, а именно: определение смысла и цели жизни, самокритичность, познание своих психологических и физических особенностей. Кроме того, именно в этом периоде подросток устанавливает контакт с окружающей его средой, то есть происходит социализация его личности.

Одна из главных тенденций переходного возраста – перiorентация общения с родителями и старших на сверстников, более или менее равных по социальному статусу и положению. Как специфический вид межличностных отношений, общение подростков вырабатывает навыки социального взаимодействия, умение подчиняться коллективной дисциплине, отстаивать свои права, соотносить личные интересы с общественными. Вне общества сверстников, где взаимоотношения строятся принципиально на равных началах и статус надо заслужить и уметь поддерживать, подросток не может выработать необходимых коммуникативных качеств.

Следуя концепции Л.С.Выготского всякая функция в культурном развитии подростка проявляется дважды: сначала – в социальном, потом – в психологическом плане. Сначала между людьми, как категория интерпсихическая, затем – внутри личности, как категория интрапсихическая. Влияние социальной среды в этот период является наиболее существенным. То, с чем сталкивается подросток в этот период, определяет его будущее социальное поведение, устанавливает для него нормы морали. На данном жизненном этапе подросток стремится не только познать самого себя, но и проявляет широкий интерес к окружающим. Если подросток не находит взаимопонимания в данной социальной среде, то он начинает думать, что она враждебна по отношению к нему. В данной ситуации подросток начинает как бы «сопротивляться» обществу и среде, которая его не принимает. Это сопротивление нередко выражается в девиантном поведении подростка.

В юношеском возрасте индивид находится в состоянии повышенной эмоциональности. Данное психологическое свойство проявляется в лёгкой возбудимости, неустойчивости настроения. Так называемая, юношеская реактивность объясняется изменениями в гормональном фоне. Но, помимо физиологических факторов воздействие на эмоциональное состояние подростка оказывает социальная среда. Период психологического взросления, постоянный поиск своего «Я», внутренние противоречия также влияют на эмоциональную напряжённость в годы юности. По мнению отечественных специалистов в области юношеской психиатрии, подростки в возрасте от 14 до 18 лет в значительной мере подвержены психопатии. На данном жизненном этапе в характере подростка проявляются свойства, которые могут служить причиной психологических травм. В поведении подростка нередко проявляется чрезвычайная обидчивость, лёгкая возбудимость. Подросток часто капризничает, совершает немотивированные поступки.

Вместе с тем в этом возрасте индивид повышает самоконтроль и рефлекссию. Однако, «в качестве общих особенностей этого возраста отмечается изменчивость настроения с переходами от безудержного веселья к унынию и сочетание ряда полярных качеств, выступающих попеременно. К ним относятся особая подростковая *сензитивность* – чувствительность к оценке другими своей внешности, способностей, умений».

В переходном возрасте у подростка усиленно развивается самосознание. Подросток открывает для себя внутренний мир. Внешний мир является для подростка реальным. В то же время он переносит в него свои фантазии. Ощущение собственного «Я» порождает в подростковом сознании множество противоречий. Собственное «Я» ещё абстрактно, не сформировано. На основе этого возникает сильная тяга к самопознанию. Для осуществления этой цели подростки часто уединяются, не хотят ни с кем разговаривать. Но в то же время они стремятся к общению с окружающими людьми. В этом периоде подростка тревожит чувство одиночества или его бо-

язнь. Подростковое одиночество, чувство неприкаянности порождает неутолимую жажду общения и группирования со сверстниками, в поисках признания собственной значительности, спасения от скуки и эмоционального тепла. Такая острая потребность превращается зачастую в стадное чувство: подростки стараются быть «как все». Это распространяется и в выборе одежды, и в поведении, и в эстетических вкусах. Но многие подростки не способны поддерживать единообразие и быть «как все». Тем не менее, молодёжная среда, зачастую достаточно жестко требует, чтобы оно присутствовало хотя бы в минимальных объемах. Единообразие тщательно поддерживается, и тому, кто рискует бросить ему вызов, приходится выдерживать нелёгкую борьбу. В первую очередь это борьба за полноценное общение и за взаимодействие.

Представление подростка о себе, своё собственное «Я» всегда соотносится с групповым образом «Мы». «Мы» - типичный образ ровесника своего пола. Собственное «Я» имеет более тонкую характеристику и не совпадает полностью с групповой. Многим подросткам свойственно преувеличение собственной уникальности, которая нередко сводится к самокритичности. «Усредненный» сверстник, является предметом подражания, а отклонение от него воспринимается подростком как собственный недостаток или неполноценность.

Необходимо также отметить тот факт, что физическое развитие организма, в том числе и конституционные особенности организма и темп его созревания могут отклоняться от показателей здоровых сверстников. Во многих психологических концепциях отмечено, что телесные свойства, имеющие постоянный или временный характер, могут действовать на психику подростков. Так, американский психолог Д. Клозен выделяет три направления влияния физиологических и телесных особенностей на юношей:

- 1) телосложение, рост, относительная зрелость непосредственно влияют на соответствующие физические способности;
- 2) зрелость и внешность имеют определённую социальную ценность, вызывая у окружающих людей соответствующие чувства и ожидания;
- 3) в самосознании подростка преломляются его собственные способности и их восприятие и их оценка окружающими.

Таким образом, телесные особенности подростков не только оказывают непосредственное влияние на самосознание подростка, его внутреннее «Я». Они задают направления восприятия окружающей социальной средой личности подростка и устанавливают соответствующие связи. Подросток, имеющий значительные физические недостатки будет воспринят средой как слабый, немощный, непохожий на остальных. При этом подросток может не считать себя таковым и иметь установки на активную жизненную позицию. Так проявляется расхождение между индивидуальным восприятием своих способностей и их оценкой с точки зрения окружающих.

Таким образом, переходный возраст оказывает значительное влияние на взаимоотношения подростков со сверстниками, выступая в качестве своеобразного фактора дезадаптации. Физические особенности в юности непосредственно влияют на их взаимоотношения с молодёжной средой.

Литература

1. Воеводина Е.В. Физические особенности подростков-инвалидов как фактор дезадаптации личности// Материалы Всероссийской научно-практической конференции «Человек. Общество. Культура. Социализация». -Уфа: Изд-во БГПУ, 2008.
2. Кон И.С. Психология ранней юности. - М: Просвещение, 1989
3. Личко А.Е. Подростковая психиатрия. - Л.: Медицина, 1979

Проблема одаренности детей в педагогике

В настоящее время, проявление заботы и внимания к одаренным детям – это прежде всего забота о будущем науки и культуры в современном обществе. Одаренность – это не только наследственные факторы, в первую очередь это высокий уровень развития способностей ребенка. Совсем недавно считалось, что все дети в интеллектуальном плане равны, надо только научить их думать и решать сложные задачи. Однако опыт показывает обратное. Выделяется специальная группа детей, у которых более развит интеллект, чем у их сверстников, они имеют свое видение на мир, дают свою оценку всему что их окружает. С такими детьми легко работать, они быстро все усваивают и понимают.

Отсюда возникают две наиболее важные с точки зрения педагогики проблемы. Первая из проблем – это выявление на ранних стадиях одаренности, воспитание и обучение одаренных детей. Вторая, немаловажная проблема – это поддержании одаренности, развитие ее творчества у детей. Довольно часто можно встретить у ребенка и такую реакцию, как уход в себя, избегания контакта с другими детьми и взрослыми. В настоящее время школ специально организованных для одаренных детей практически нет. Следует обратить внимание на то, что одаренные дети нуждаются в индивидуальных программах обучения, воспитатели и педагоги, работающие с такими детьми должны проходить специальную подготовку. Зачастую неподготовленный педагог не может выявить одаренных качеств у детей, а если и может, то не всегда имеет определенную программу работы с ними. Так как одаренный ребенок без специальной программы обучения много времени в школе проводит впустую. Одаренные дети намного быстрее усваивают материал, и лучше адаптируются к новым ситуациям. Следует также помнить, что насколько не был бы одаренный ребенок, его всегда нужно учить и способствовать развитию его способностей. Однако, не следует забывать, что многочисленные и внеплановые нагрузки на ребенка могут быть слишком утомительны для него. Необходимо дать ему свободное время, где бы он смог уединиться и побыть наедине с самим собой.

Также, развитие таланта у одаренного ребенка во многом зависит и от родителей. Следует уделить особое внимание первоначальному воспитанию одаренного ребенка в семье. Именно из правильного отношения родителей к ребенку и к его особенностям будет исходить и признание его в обществе. Важным элементом развития его способностей является установление контакта с ним, проявление интереса к его занятиям и поддержка взрослых людей. Со стороны родителей, также как и со стороны педагогов важна атмосфера доброты и внимательности к одаренному ребенку. Иначе, его способности постепенно начнут угасать из-за отсутствия интереса.

Решение обозначенных выше проблем может быть достигнуто путем разработки и реализации следующих вопросов:

- наличие стремления у педагога и родителей понимать и принимать ребенка таким, какой он есть, знать и учитывать его индивидуальные особенности;
- создание в школе социально-психологической атмосферы, проведение развивающих тренингов для детей;
- расширение и углубление представлений о мире у ребенка;
- психолого-педагогическая работа с ребенком, испытывающим различные психологические проблемы.

В настоящее время наблюдается повышенный интерес к детской одаренности, к проблемам ее выявления и развития. Работа с одаренными детьми – это сложный педагогический процесс, который требует как от родителей, так и от педагогов личностного роста и постоянного обновления знаний. Ведь каждый ребенок рождается с определенными

задатками и предела развития человеческих способностей фактически не существует, нужно только помочь ему развить этот талант.

Литература

1. Белова. Е.В. Одаренные дети// Дошкольное воспитание. 1991, - 45с.
2. Лейтес Н.С. О признаках детской одаренности. //Вопросы психологии. 2003, - 158с.;
3. Одаренные дети: пер. с англ.//под ред. Г.В. Бурменской и В.М. Слущкого; - М.: Прогресс, 2008, – 378с.